



CUSTOM EDITIONS



CATÁLOGO 2020

ÍNDICE

LA HISTORIA DE MOLESKINE	1
LA MARCA ORIGINAL	2
EDICIONES PERSONALIZADAS	4
PERSONALIZACIÓN	5
MUNDO MOLESKINE	6
CLASSIC NOTEBOOK POCKET	8
CLASSIC NOTEBOOK LARGE	10
CLASSIC NOTEBOOK X-LARGE	12
CLASSIC NOTEBOOK EXPANDED	14
CLASSIC NOTEBOOK MEDIUM	15
CAHIER JOURNALS	16
SMART WRITING SET	18
BUSINESS BACKPACK	19
PASSION JOURNAL	20
GIFTBOX MOLESKINE	NUEVO 21



LA HISTORIA DE MOLESKINE

El heredero del legendario cuaderno

EL ORIGINAL

El **cuaderno negro clásico** con páginas color marfil y esquinas redondeadas, es un objeto impregnado de historia y creatividad.

Originado en Francia y utilizado por iconos culturales como Vincent van Gogh, Pablo Picasso, Ernest Hemingway y Bruce Chatwin, nuestro cuaderno Moleskine ha defendido y continuado este legado.



COMIENZOS LEGENDARIOS

El cuaderno que Bruce Chatwin apodó como “moleskine” se volvió cada vez más escaso en los 80 para luego desaparecer por completo. En 1997, un pequeño editor milanés dio nueva vida al **legendario cuaderno**, rescatando esta extraordinaria tradición de creatividad y autoexpresión.

EVOLUCIÓN DESDE EL PAPEL

Hoy en día, el cuaderno original es parte de una **familia de versátiles herramientas** para usar tanto en viajes cotidianos como extraordinarios, para fomentar la creatividad y aumentar la productividad.

Proponemos artículos como bolsas, accesorios, utensilios de escritura, lámparas de lectura o fundas para dispositivos digitales.

Nuestra colección Moleskine Plus salva la brecha entre procesos analógicos y digitales. Además, nuestra Colección de Libros Moleskine es un recurso esencial para los profesionales creativos de hoy día: inspiradoras obras sobre las principales figuras en campos como el diseño, arquitectura, moda y diseño gráfico.





LA MARCA ORIGINAL

Un icono cultural

La solidez internacional de la marca Moleskine proviene de la continua conexión con el arte, la cultura y la comunidad creativa global. Es una marca premium e inclusiva que facilita la vida cotidiana en movimiento.

Los valores de marca se fundan en estos cinco pilares:



CULTURA

Moleskine es un **icono cultural**, una marca que cuenta una historia. Un artículo Moleskine conecta a su propietario con todo un patrimonio artístico, literario, cultural y de exploración geográfica.



MEMORIA

Moleskine es una marca ligada a la colección de recuerdos, a la **organización del tiempo** y de las prioridades tanto en la vida laboral como en el tiempo libre.

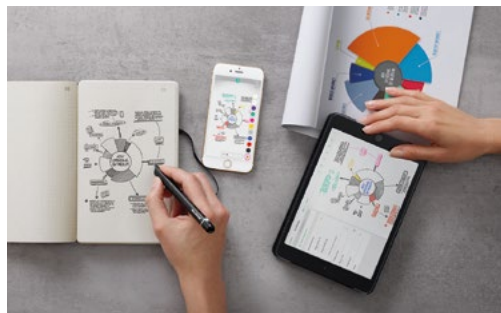

VIAJES

Celebrando el nomadismo contemporáneo, Moleskine ofrece una colección de utensilios que te acompañan en tus viajes cotidianos y extraordinarios.



IMAGINACIÓN

Las colecciones Moleskine son **plataformas abiertas para la creatividad**, fieles compañeras de experiencias existenciales significativas.



IDENTIDAD PERSONAL

Un objeto Moleskine se convierte en **parte integrante de nuestra personalidad**. Una herramienta básica, compacta e inteligente. Una combinación de elementos de diseño simbólicos y prácticos que liberan energía y emociones recopiladas a lo largo del tiempo.



EDICIONES PERSONALIZADAS

Toda empresa tiene una historia, déjanos contar la tuya

CONTAR HISTORIAS PARA VENDER

Siempre es un buen momento para crear una Edición Personalizada Moleskine: vender un exclusivo objeto personalizado, organizar un **evento de formación para tus empleados**, **hacer un regalo a tus clientes, aliados o socios**, comunicar el **lanzamiento de un nuevo producto** o **consolidar la identidad de tu marca**.

- > Venta al por menor
- > Regalos festivos
- > Regalos promocionales
- > Eventos especiales

¿POR QUÉ ELEGIR MOLESKINE?

Moleskine es una **marca icono global** con un rico **patrimonio artístico y cultural**, sinónimo de diseño clásico y contemporáneo. Los artículos que crea no son sólo bonitos regalos de primra, bien diseñados y duraderos, también están profundamente ligados a sus valores de identidad personal, memoria e imaginación.



Hay muchas formas de aplicar la identidad de una empresa a los artículos Moleskine, desde las técnicas clásicas de impresión hasta los últimos avances tecnológicos.

Descubre todas las posibilidades que te ofrece BIC Graphic.



PERSONALIZACIÓN

Empieza tu proyecto, empieza a contar tu historia

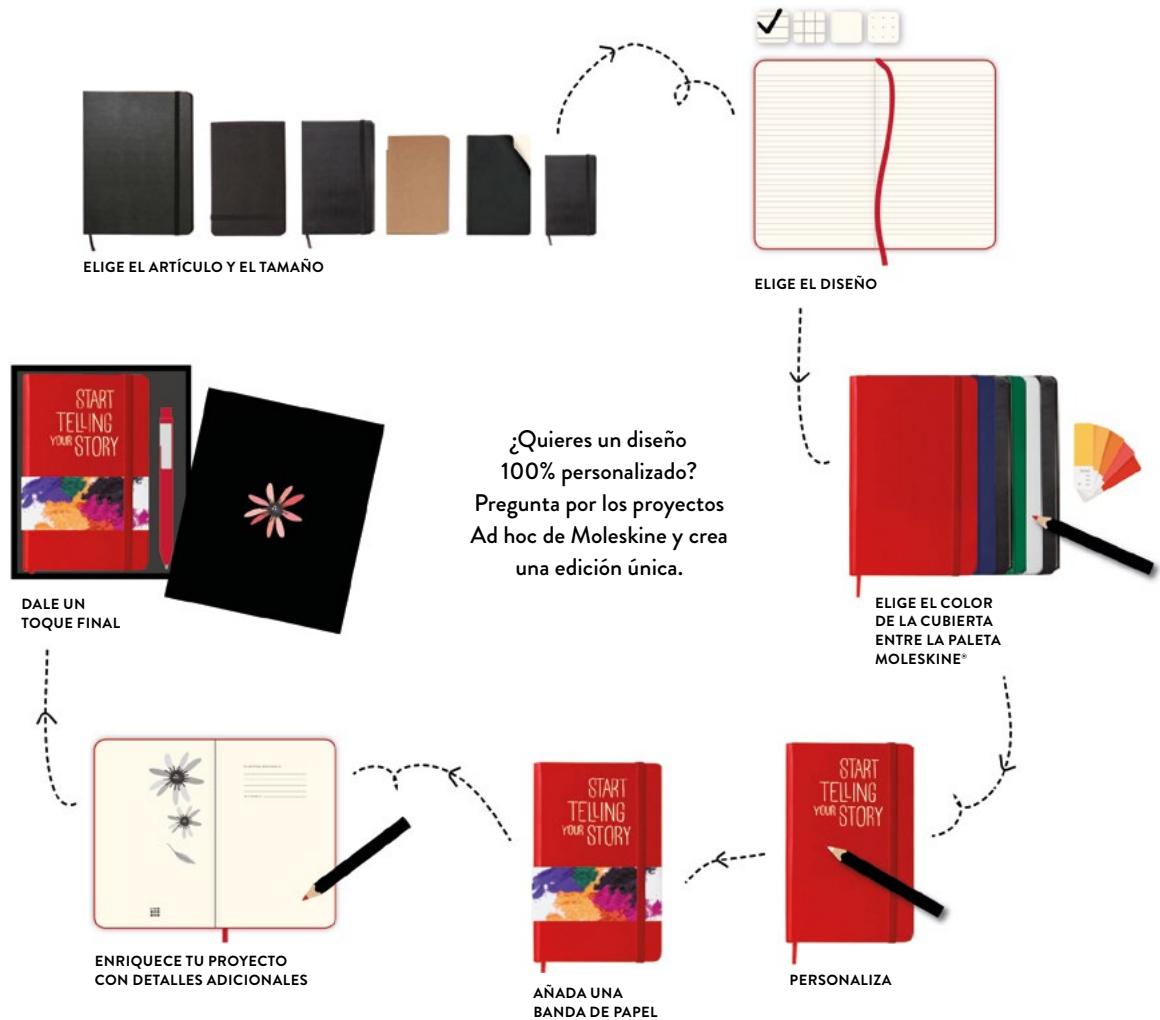

SERIGRAFÍA



Puede replicar casi cualquier color y por ello lo usamos para la impresión de logotipos y colores corporativos.

DEBOSSING



Efecto elegante y discreto, este marcate permite mantener el color original de la libreta.

britePix™

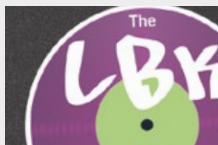

Reproducción a todo color de texto e imágenes, calidad fotográfica.

TERMOGRABADO



Esta técnica ofrece un resultado sorprendente, permitiendo acabados metálicos muy elegantes sobre tapa dura.

OFFSET



Técnica disponible para las bandas de papel personalizadas.



MUNDO MOLESKINE



UNA LEYENDA QUE PERDURA EN EL TIEMPO

Las libretas Moleskine son la herencia y el legado de las libretas legendarias usadas por artistas y pensadores de los dos últimos siglos: Vincent Van Gogh, Pablo Picasso, Ernest Hemingway y Bruce Chatwin entre otros. Han contenido bocetos, notas, historias e ideas que en su momento se convirtieron en cuadros famosos o páginas de libros de éxito.

A mediados de 1980 la libreta que Bruce Chatwin llamó "Moleskine" fue desapareciendo hasta que se dejó de fabricar. En 1997, un pequeño impresor milanés hizo que esta legendaria libreta cobrara vida de nuevo, utilizando su nombre de culto para revivir una tradición memorable de creatividad y expresión personal.

MARCA LA DIFERENCIA

Una libreta Moleskine se distingue por los siguientes elementos:

- > Banda elástica
- > Punto de libro
- > Bolsillo interior expandible hecho de cartulina y tela
- > Esquinas redondeadas
- > Nota en la primera página "en caso de pérdida..."
- > Tapa dura
- > Papel de color marfil, certificado FSC



EVENTOS MEMORABLES

Tu marca se asociará con:



- > Imaginación: Las libretas Moleskine son plataformas abiertas para la creatividad, ¡grandes artistas han plasmado sus bocetos en ellas!
- > Identidad personal: Una libreta Moleskine acaba formando parte de la personalidad de quien la lleva. Se trata de una herramienta compacta e inteligente, que ayuda a expresar las opiniones y gustos de cada uno.
- > Un icono cultural: Una libreta Moleskine relaciona su propietario con el arte, literatura y la cultura en general.
- > Alta calidad: Las libretas Moleskine siguen un elaborado proceso de fabricación y ofrecen un acabado óptimo.

PARA INFINIDAD DE OCASIONES

- > Acciones de identidad corporativa
- > Medios de comunicación
- > Conferencias y seminarios
- > Formaciones
- > Acciones de comunicación interna
- > Regalos de empresa
- > Programas de incentivos



CLASSIC NOTEBOOK POCKET 9 X 14 CM

HARD COVER - 15054  

SOFT COVER - 15096 

clásico y elegante



BLACK



BLACK

Un cuaderno de bolsillo: un formato ideal para llevar a todos lados



HARD COVER - 15054 

HARD COVER - 15054 

SOFT COVER - 15096 



BLACK



SCARLET
RED



SAPPHIRE
BLUE



WHITE



BLACK



BLACK

OTRAS OPCIONES BAJO PEDIDO



MYRTLE
GREEN



REEF
BLUE



PRUSSIAN
BLUE



SLATE
GREY



SQUARED
PAPER

Cantidad mínima de pedido 25 v.

Personalización:

- A SP:** máx. 1 color
- B DB/HS:** máx. 1 color
- C BP:** Cuatricromía
- D DG:** Exterior banda de papel, CMYK

Nuevas áreas disponibles:
primera y última página

Hard cover pocket
15054

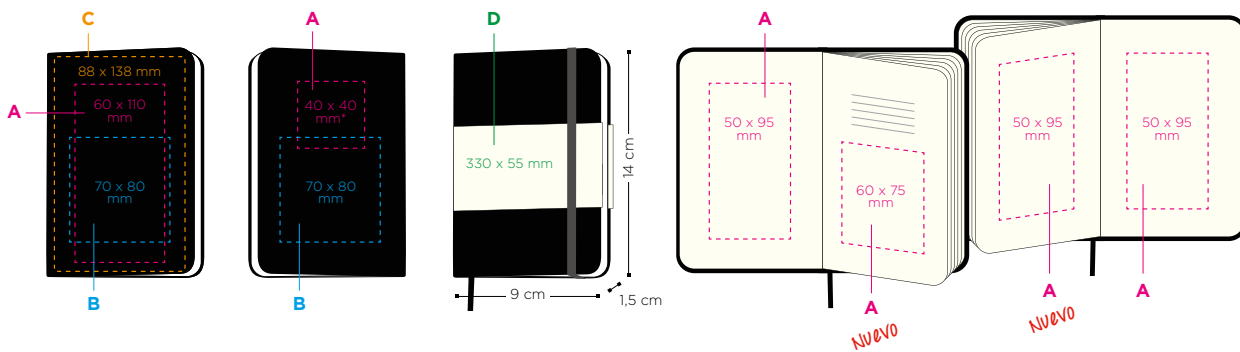

Soft cover pocket
15096

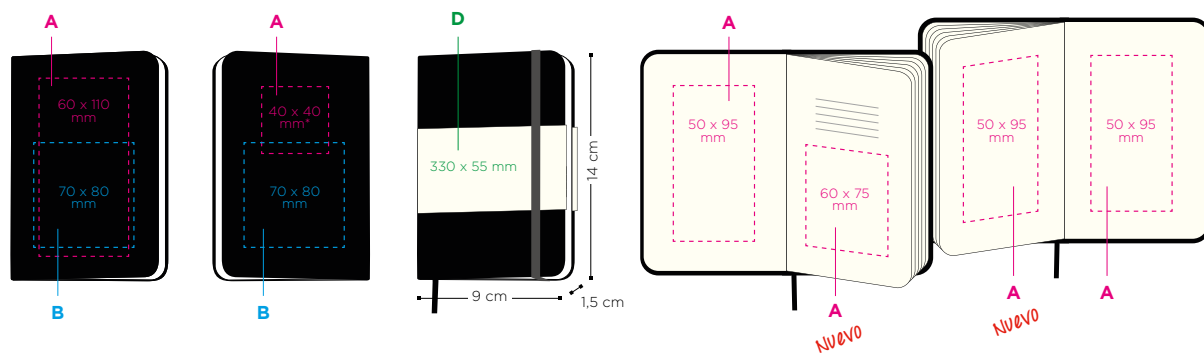

*La posición o altura de las áreas de impresión puede variar. Consultar peticiones.

Páginas interiores:

- 192  15054 / 15096
- 192  15054

Papel color marfil, 70 g/m²

Técnicas de impresión:



(SP)
SERIGRAFÍA



(DB)
DEBOSSING



(HS)
TERMOGRABADO



(DG)
CUATRICROMÍA



(BP) britePix™





CLASSIC NOTEBOOK LARGE 13 X 21 CM

HARD COVER - 15056

SOFT COVER - 15065



Bolsillo interior

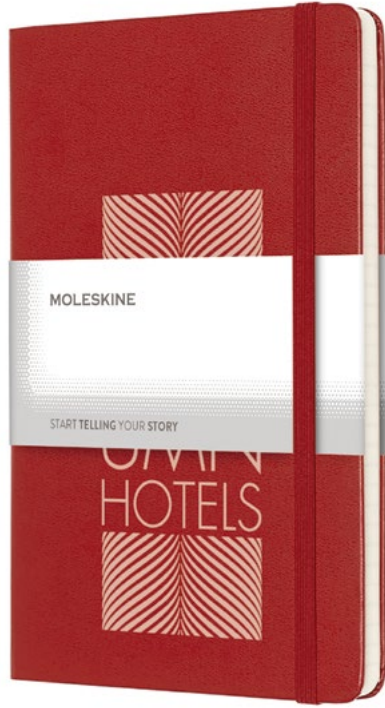

SCARLET RED

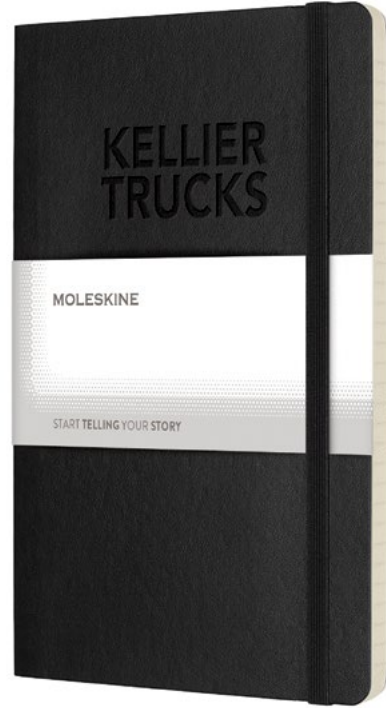

BLACK



Cubierta delantera con aviso

Paperband: elige entre standard o personalizada

HARD COVER - 15056



HARD COVER - 15056



SOFT COVER - 15065



OTRAS OPCIONES BAJO PEDIDO

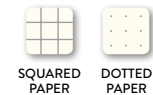

Cantidad mínima de pedido 25 u.

Personalización:

- A SP:** máx. 1 color
- B DB/HS:** máx. 1 color
- C BP:** Cuatricromía
- D DG:** Exterior banda de papel, CMYK

Hard cover large
15056

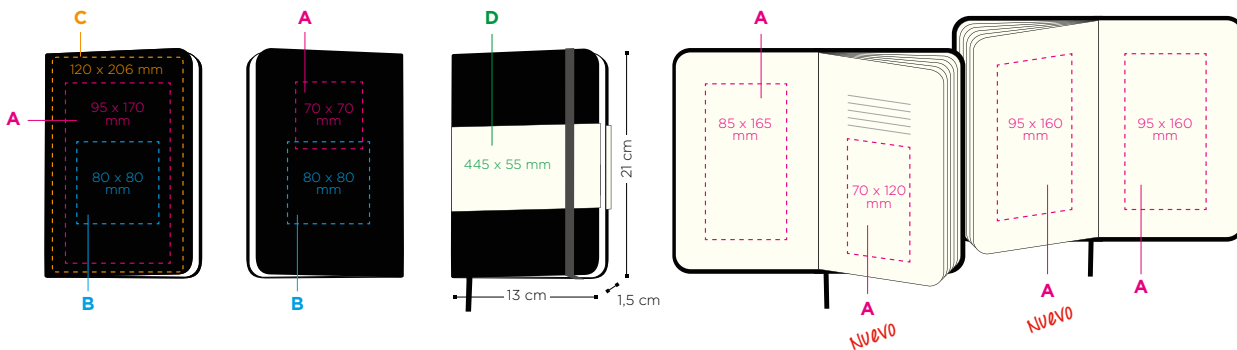

Soft cover large
15065

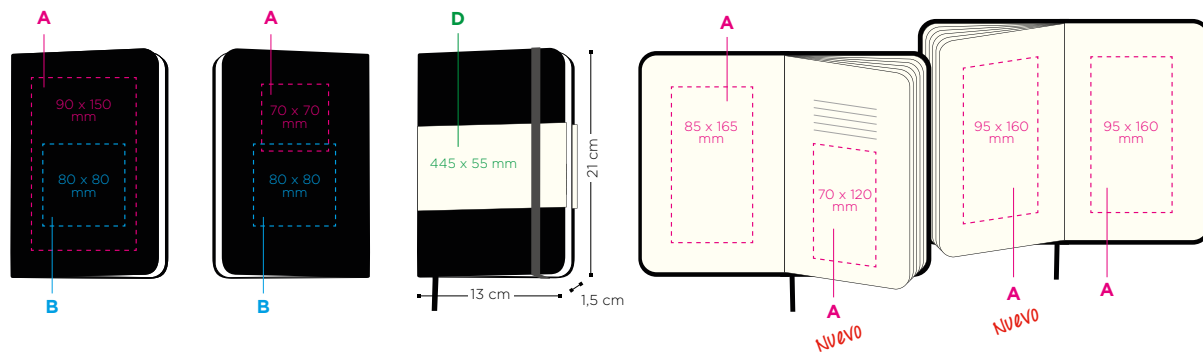

Páginas interiores:

- 240 15056
- 192 15065

Papel color marfil, 70 g/m²

Técnicas de impresión:



(SP) SERIGRAFÍA



(DB) DEBOSSING



(HS) TERMOGRABADO



(DG) CUATRICROMÍA



(BP) britePix™





CLASSIC NOTEBOOK X-LARGE 19 X 25 CM

HARD COVER - 15097

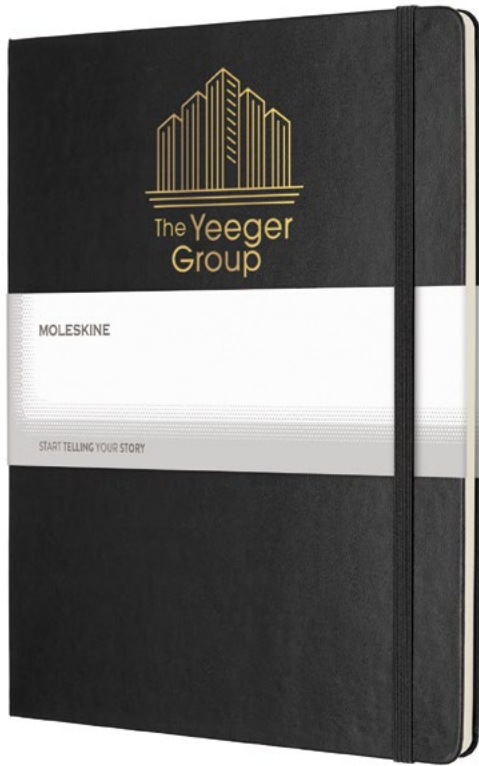

BLACK

SOFT COVER - 15094



BLACK



*¡Formato X-Large para
tus grandes ideas!*

OTRAS OPCIONES BAJO PEDIDO



WHITE



SCARLET
RED



SAPPHIRE
BLUE



SLATE
GREY



PRUSSIAN
BLUE



EARTH
BROWN



MYRTLE
GREEN



PLAIN
PAPER

Cantidad mínima de pedido 25 v.

Personalización:

- A SP:** máx. 1 color
- B DB/HS:** máx. 1 color
- C DG:** Exterior banda de papel, CMYK

Hard cover X-Large
15097

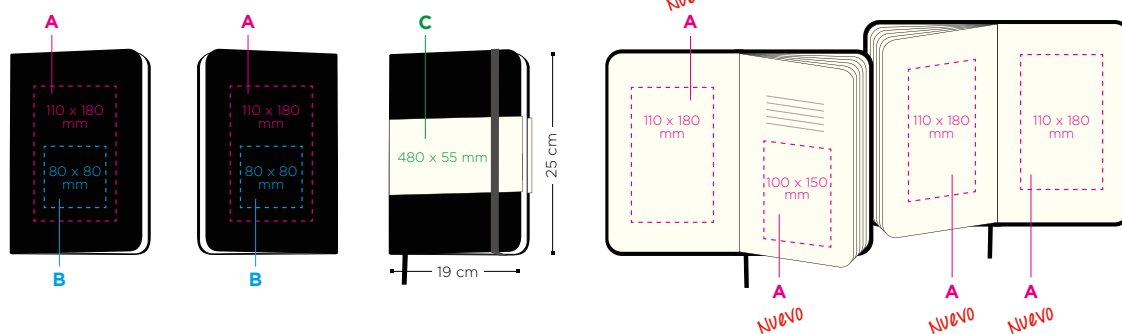

Soft cover X-Large
15094

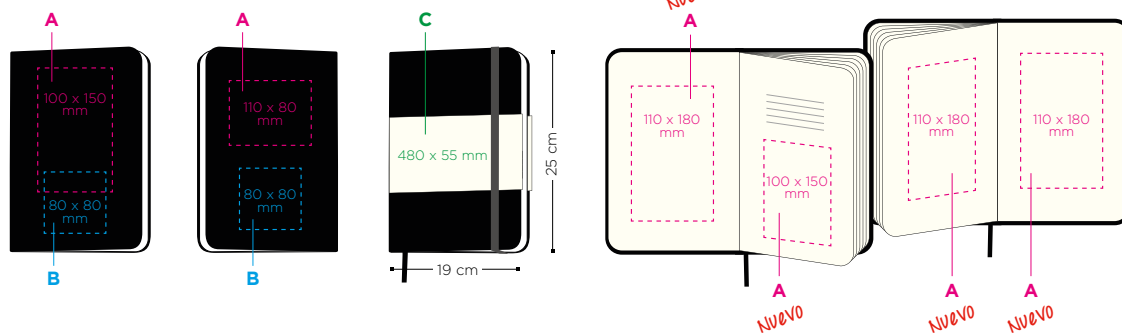

Páginas interiores:

96  15097 / 15094

Papel color marfil, 70 g/m²

Técnicas de impresión:





CLASSIC NOTEBOOK EXPANDED 13 X 21 CM

15105

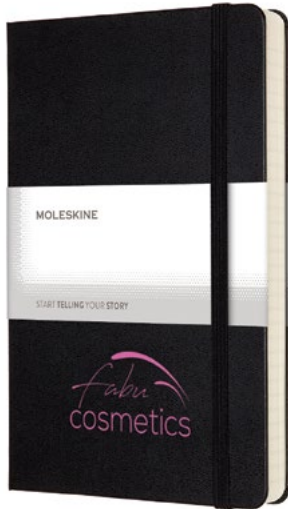

BLACK

Más páginas
para más contenido.
400 páginas. 2 marcadores.



También disponible
en tapa blanda

Cantidad mínima de pedido 25 u.

Personalización:

- A SP:** máx. 1 color
- B DB/HS:** máx. 1 color
- C BP:** Cuatricromía
- D DG:** Exterior banda de papel, CMYK

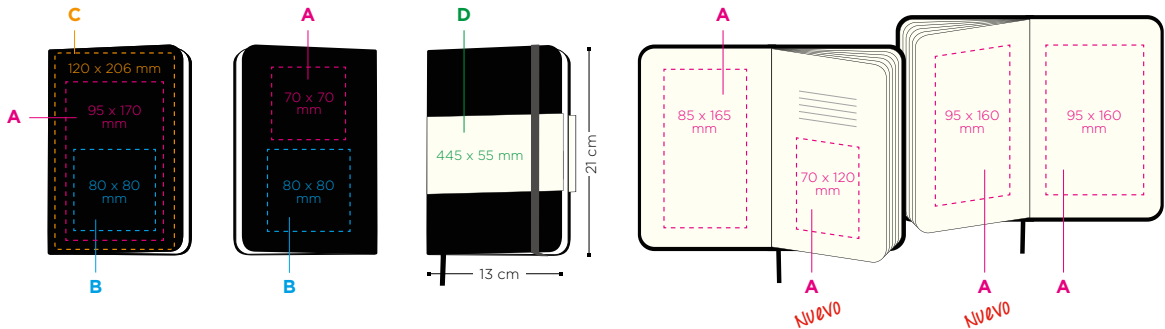

Páginas interiores:

400

Papel color marfil, 70 g/m²

Técnicas de impresión:



(SP)
SERIGRAFÍA



(DB)
DEBOSSING



(HS)
TERMOGRABADO



(DG)
CUATRICROMÍA



(BP) britePix™





CLASSIC NOTEBOOK MEDIUM 11.5 X 18 CM

15107

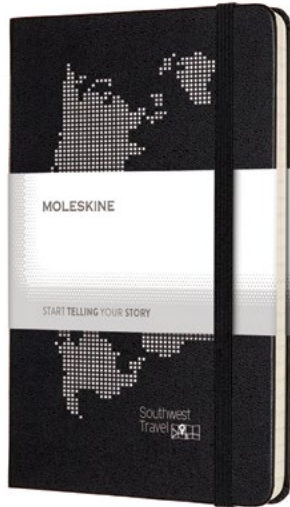

BLACK



XL NOTEBOOK
19 X 25 CM

LARGE NOTEBOOK
13 X 21 CM

POCKET NOTEBOOK
9 X 14 CM

MEDIUM NOTEBOOK <
11.5 X 18 CM



OTRAS OPCIONES BAJO PEDIDO



SCARLET
RED



SAPPHIRE
BLUE



SLATE
GREY



WHITE

Cantidad mínima de pedido 25 v.

Personalización:

A SP: máx. 1 color

B DB/HS: máx. 1 color

C DG: Exterior banda de papel, CMYK

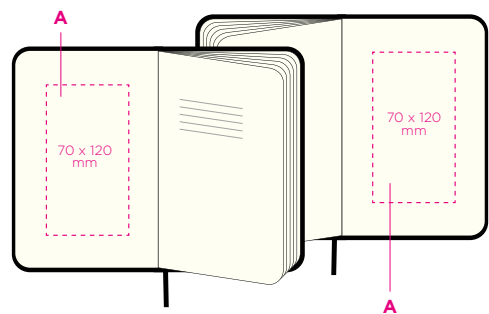
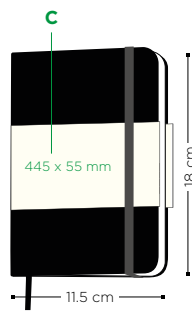
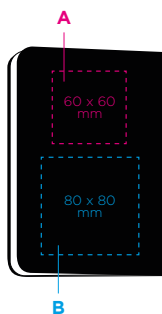
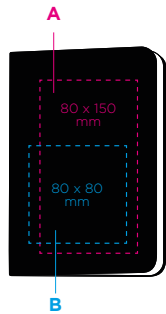

Páginas interiores:

208

Papel color marfil, 70 g/m²

Técnicas de impresión:



(SP)
SERIGRAFÍA



(DB)
DEBOSSING



(HS)
TERMOGRABADO



(DG)
CUATRICROMÍA



CAHIERS JOURNALS

POCKET - 15076

LARGE - 15067



Tapa de cartulina

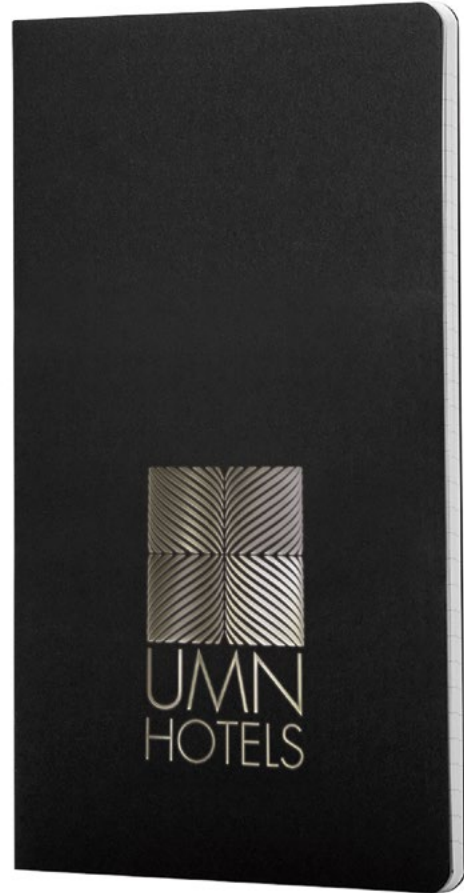

Últimas 16 hojas desprendibles

POCKET - 15076

LARGE - 15067



BLACK KRAFT BROWN



BLACK KRAFT BROWN INDIGO BLUE

Nuevo

OTRAS OPCIONES BAJO PEDIDO



CRANBERRY RED BRISK BLUE COFFEE BROWN MYRTLE GREEN PEBBLE GREY



SQUARED PAPER PLAIN PAPER

Cantidad mínima de pedido 100 u.

Personalización:

A SP: máx. 1 color

B HS: máx. 1 color

Pocket
15076

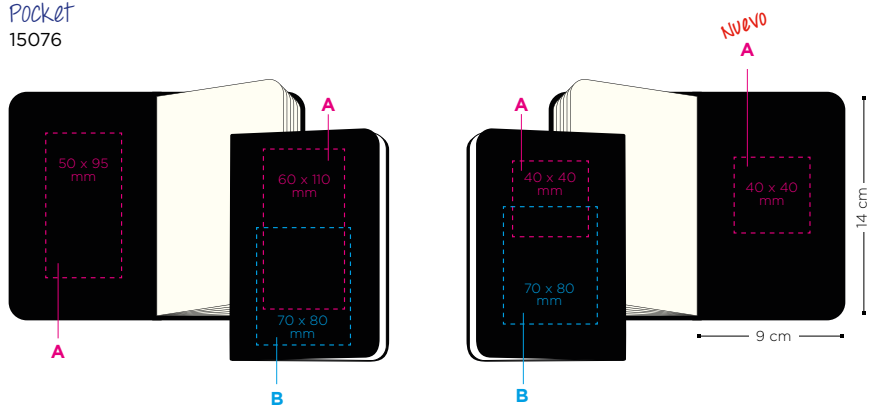

Large
15067

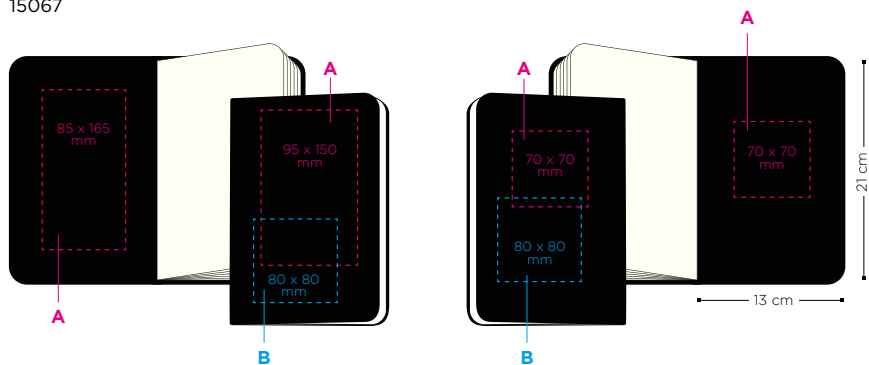

Páginas interiores:

64  15076

80  15067

Papel color marfil, 70 g/m²

Técnicas de impresión:



(SP)
SERIGRAFÍA



(HS)
TERMOGRABADO



SMART WRITING SET

Digitaliza tus ideas en tiempo real

15104



2



Pen + Ellipse, diseño ergonómico que se adapta al diseño de la paper tablet



La tecnología Ncoded permite digitalizar textos y dibujos a través del bolígrafo, trasladándolo a la pantalla directamente

Cantidad mínima de pedido 1 u.

Personalización:

- A SP:** máx. 1 color
- B DB/HS:** máx. 1 color
- C BP:** Cuatricromía

Este sistema te permite digitalizar de forma fácil, editar, organizar y compartir notas y bocetos hechos a mano.



Descubre cómo funciona.

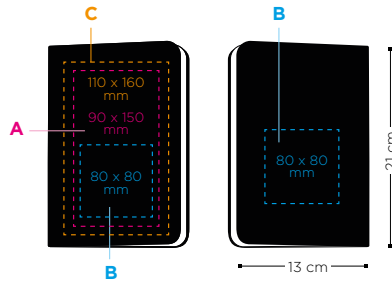

Técnicas de impresión:



(SP) SERIGRAFÍA



(DB) DEBOSSING



(HS) TERMOGRABADO



(BP) britePix™



Páginas interiores:

176 15104 Papel de 100 g/m²



BUSINESS BACKPACK

Tu espacio de trabajo móvil

15108



2



Correa para enganchar al equipaje + cremallera de seguridad oculta



Bolsillos de fácil acceso para objetos pequeños

Tu espacio de trabajo móvil.

Aumenta la productividad en movimiento.

Creada para cualquiera que pasa mucho tiempo viajando, esta mochila profesional presenta prácticos bolsillos y compartimentos para almacenar y asegurar documentos, dispositivos (de hasta 15"), cuadernos y todo tipo de accesorios.

Cantidad mínima de pedido 8 u.

Personalización:

SP: máx. 1 color

Técnica de impresión:



(SP)
SERIGRAFÍA





PASSION JOURNAL

Regalo único para documentar tus intereses y momentos clave

15109



DIARIO DE VINOS

VINOS

Escribe tu propia guía de vinos

15113

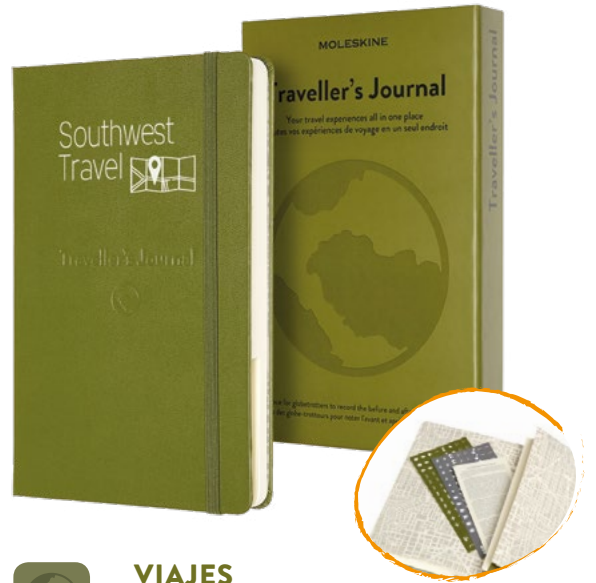

DIARIO DE VIAJES

VIAJES

Tus mejores experiencias de viaje en un mismo sitio

Cantidad mínima de pedido 16 u.

Personalización:

A SP: máx. 1 color

B DB/HS: máx. 1 color

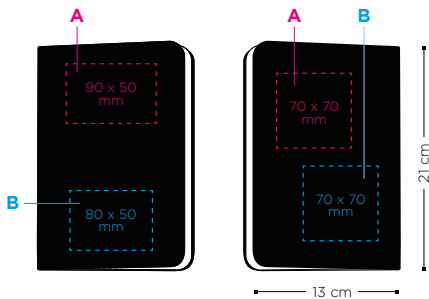

Otras opciones bajo pedido:



Consultar MOQ y precios

Páginas interiores:

400

Papel de 70 g/m²



GIFTBOX MOLESKINE

Completa el regalo con esta elegante caja



12016  SOFT COVER NOTEBOOK SET

12017  HARD COVER NOTEBOOK SET

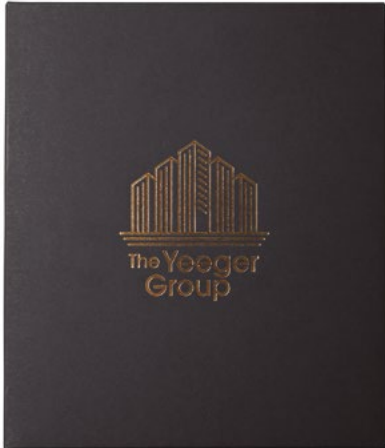

1. Elige y personaliza una Classic Notebook Large
2. Combínala con un bolígrafo Moleskine
3. Personaliza la Giftbox

Set de cuaderno y bolígrafo

Cantidad mínima de pedido 25 u.

Personalización:

A SP: máx. 1 color

B HS: máx. 1 color

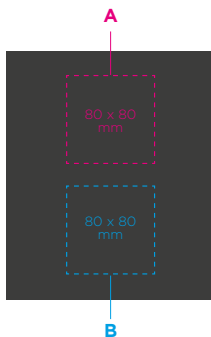

Técnicas de impresión:



(SP)
SERIGRAFÍA



(HS)
TERMOGRABADO



Las imágenes son para dar contexto al producto.

Nos reservamos el derecho de cambiar su configuración y las diferentes combinaciones sin notificación previa.